

ご案内



工事区間



主要地方道 松川インター大鹿線

# 西下トンネル





### ごあいさつ

松川インター大鹿線及び  
松川大鹿線  
改良促進期成同盟会会長  
大鹿村長 **柳島 貞康**

この度、待望の松川インター大鹿線の西下トンネルが開通の運びとなりました。この事業は、リニア中央新幹線工事の関連事業として、長野県と東海旅客鉄道株式会社によって計画され、東海旅客鉄道株式会社の発注によって平成28年8月着工し、本日開通の運びとなりました。

この路線は、松川町・中川村・大鹿村を結ぶ地域の産業振興と生活を支える重要な道路であり、このトンネルの開通によりまた一步安全で安心して通行できる道となったことは、リニア中央新幹線の開通に期待を寄せる多くの皆さんを始め、地域の発展に大きく寄与できるものと確信しております。

この工事に携わられた多くの皆様のご苦労に対しまして心より感謝申し上げますとともに、今後も一層のご支援、ご協力をお願い申し上げ、ごあいさついたします。

平成30年12月15日



非常用電話設備

### 西下トンネル概要

全体延長	L=980m
トンネル延長	L=878m
幅員	車道幅員6.0m、全体幅員7.5m
トンネル幅員	車道幅員6.0m、全体幅員7.0m
設計速度	40km/h

### トンネル断面図

(単位:m)

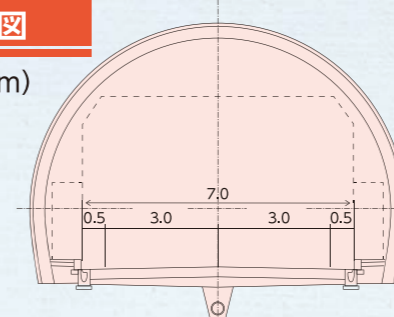

### 施工業者

- 西下トンネル (本体)  
主要地方道  
松川インター大鹿線道路  
トンネル新設 (西下工区)  
工事共同企業体  
代表 株式会社 熊谷組  
神稲建設株式会社

- 西下トンネル (照明施設等)  
新生テクノス株式会社

### 事業者

- 長野県
- 東海旅客鉄道株式会社



■ 入り口付近 松川側



■ 削孔状況



■ コンクリート舗装打設状況



■ コンクリート打設



■ センترل全景



■ ずり (掘削土) 出し



■ 防水シート防水張施工状況



■ トンネル内部



西下トンネル松川側入口



西下トンネル大鹿側入口