

1通り側ハ'ラハ'ット納め詳細図 S=1/10

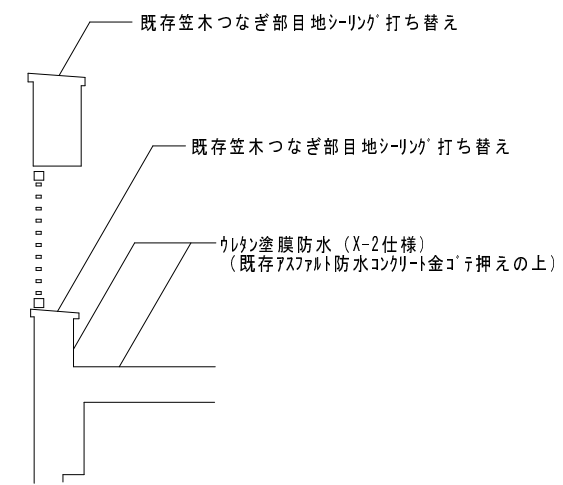

塔屋-1断面図 S=1/30

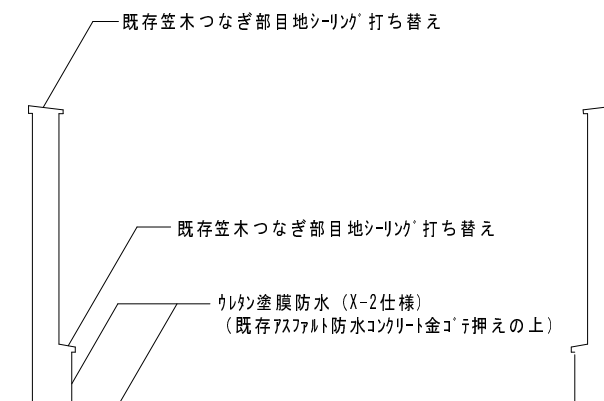

塔屋-1断面図 S=1/30

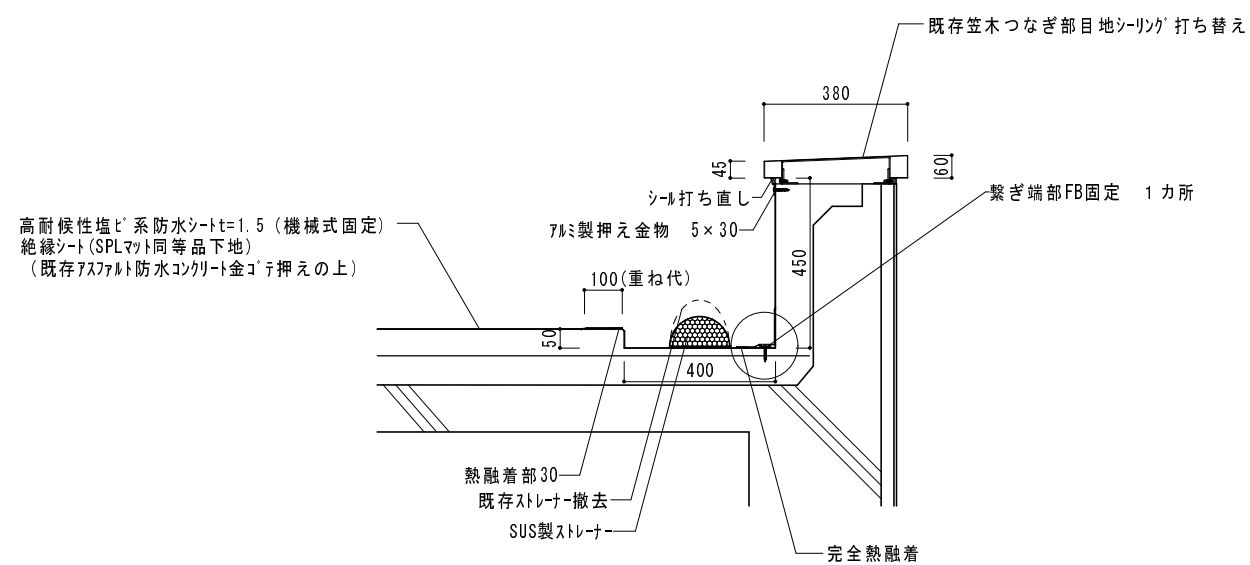

20通り側ハ'ラハ'ット納め詳細図 S=1/10

既存笠木つなぎ部目地シリング' 打ち替え

高耐候性塩ビ系防水シートt=1.5 (既存アスファルト防水コンクリート金ゴ'テ押えの上)

高耐候性塩ビ系防水シートt=1.5 (既存アスファルト防水コンクリート金ゴ'テ押えの上)